

## NACELLE VCP PFN NEO

### Véhicule sur rail (équipement replié)

Longueur 3 m31 - Largeur 2 m70 - Hauteur 3 m58

Nombre de place dans la zone de stationnement  
(sur rail uniquement) : 3.

Nombre de place dans l'élévateur N°1 (nacelle) : 1.

Nombre de place dans l'élévateur N°2 (plateforme) : 2.

Vitesse de déplacement routier maximale : 5 km/h.

### Vitesses de déplacement ferroviaire maximales

Depuis le poste bas (acheminement) 30 km/h.

Depuis les élévateurs dans l'axe de la voie 5 km/h.

Depuis les élévateurs hors de l'axe de la voie 2.5 km/h.

Charge maximale admissible dans la nacelle : 1 65kg  
soit 1 personne et 65 kg de matériel.

Charge maximale admissible dans la plateforme :  
2 65kg soit 2 personnes et 65kg de matériel.

Températures de fonctionnement -20°C à +40°C.

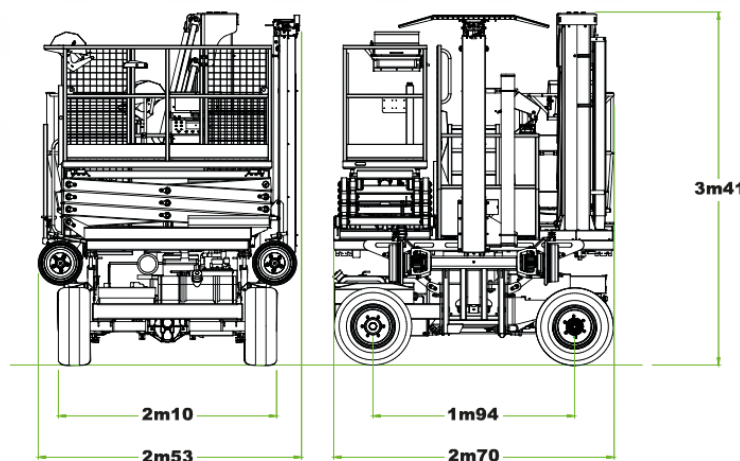
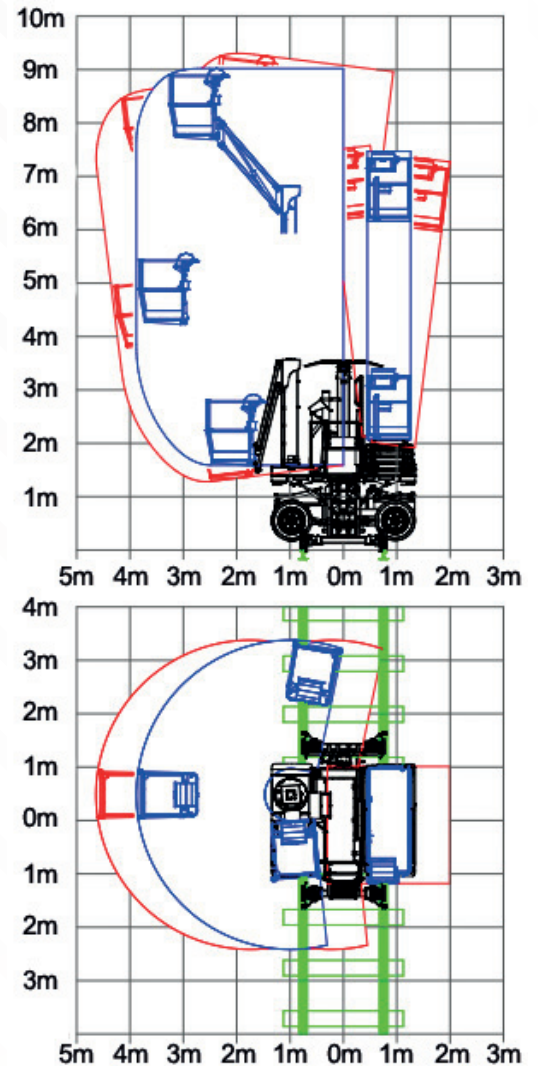

« Notre expertise  
à votre service »