

NACELLE ELAN D2

Moteur PERKINS : 36.3 kW .

Dimensions : 5 371 x 2 530 x 3 345 mm.

Poids en opération : 11 850 kg (hors option).

Mode Tout-Terrain

Chenillard : x 2 : 2 500 x 400 mm.

Transmission hydrostatique : 1 motoréducteur / chenille.

Vitesse en mode tout-terrain : de 0 à 1,5 km/h.

Pente franchissable : jusqu'à 45% sur terrain stabilisé.

Mode Rail

Essieu motorisé et freiné : x2 NEOTEC EPV 06.32.

Pente max sur rail : 40%.

Dévers max sur rail : 200 mm.

Vitesse de travail max sur rail : 8.5 km/h.

Vitesse de déplacement max sur rail : 18 km/h.



« Sa nacelle grande portée rotative à 90° degrés permet d'accueillir 2 personnes »

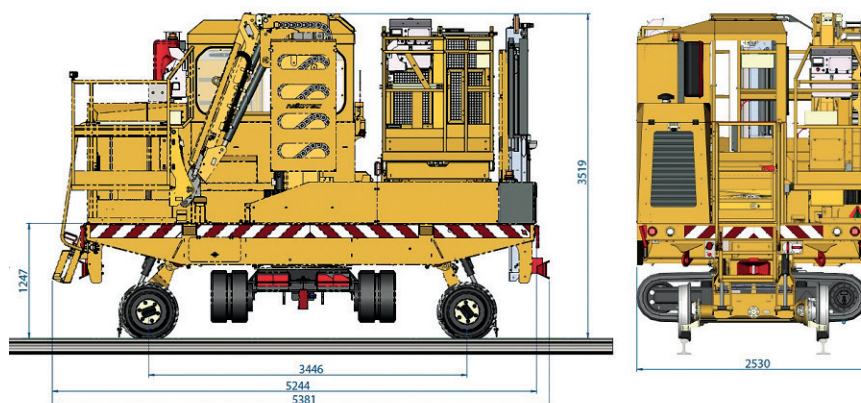

ELAN D2

Nacelle

Hauteur de travail max : 13.10 m.

Déport de travail max : 6.15 m.

Dimensions nacelle : 1040 x 820 mm.

Charge max : 2 personnes ou 230 kg.

Rotation par rapport à l'axe de la voie : +/- 90.

**« Travail nacelle et plateforme
combiné possible en mode rail
et chenille »**

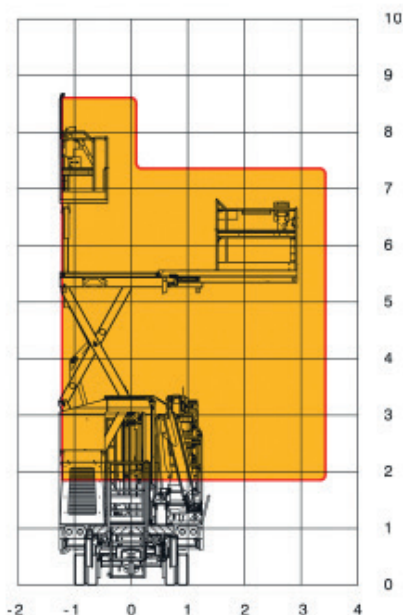
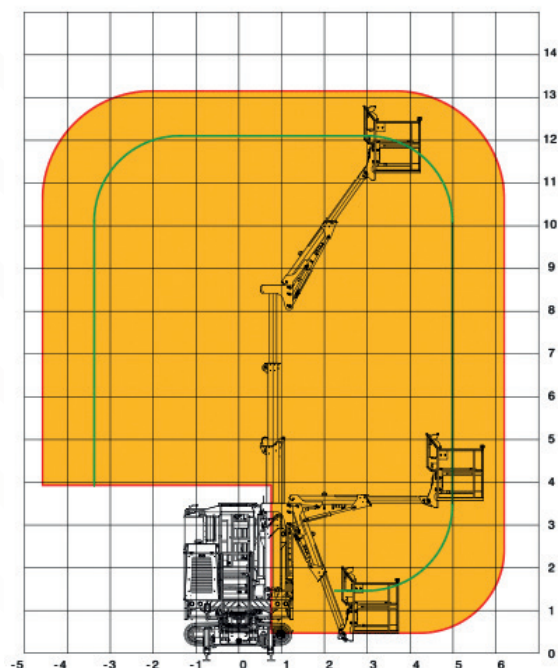

Plateforme Ciseaux

Hauteur de travail max : 8.80 m.

Déport de travail max : 3.50 m.

Dimensions plateforme : 2 530 x 1 200 mm.

Charge max : 3 personnes ou 350 kg.